

## RUGÓS ROLETTA SZERELÉSI ÉS KARBANTARTÁSI ÚTMUTATÓ

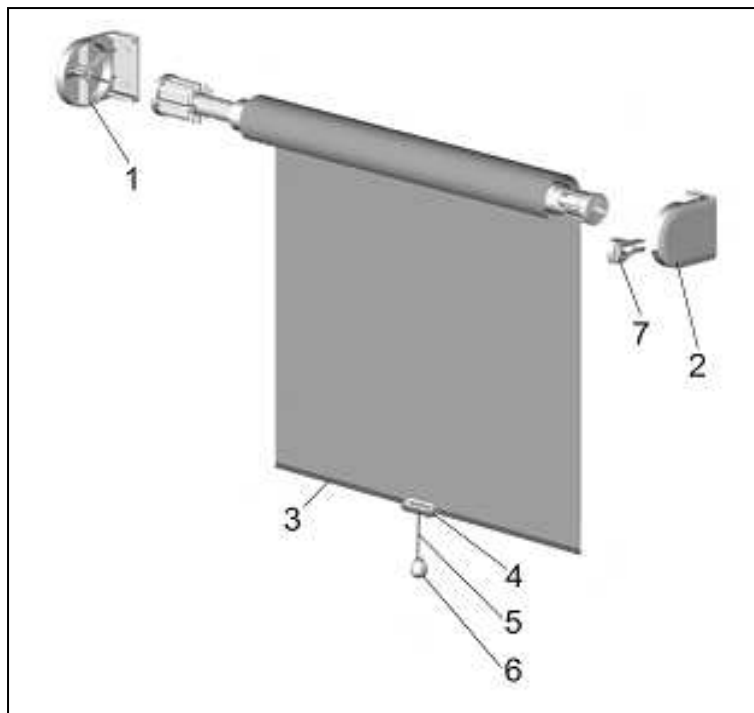

**FIGYELEM!** A rugós roletta felszerelése balesetveszélyt hordoz magában!

Ügyeljünk a balesetvédelmi óvórendszabályok betartására!

A szerelés megkezdése előtt olvassuk végig a szerelési és karbantartási útmutatót!

**A rugós roletta belső téri használatra alkalmas. Víz, vízpára hatására károsodhat!**

### ROLETTA FELSZERELÉSE

A rugós rolettát igény szerint műanyag konzollal, vagy fém konzollal gyártjuk. A felszerelés módja mindkét konzollal közel azonos. A konzolok lehetőséget adnak a mennyezeti és homlokfal-as szerelésre is.

1. Szereljük fel a konzolokat. Az (1) keresztes konzol kerül a rugós oldalra. Általában a bal oldalra.
2. Pattintsuk rá a (4) zsinór fogót a (3) az alsó pálcára. Ha nehezen pattan rá, tágíthatunk a bilincsen.  
A zsinór fogó helyén a textilt ne vágjuk ki! Fűzzük bele az (5) zsinórt a (4) zsinórfogóba és az ablak felőli oldalon kössük rá csomót. Így a csomó nem fog látszani.
3. Kössük fel az (5) zsinórt és a (6) zsinórbojtot az ábra szerint.

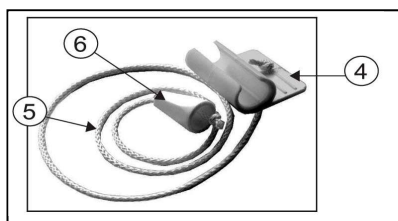

4. Húzzuk fel a rugót az óramutató járásával egyező irányban. (8-10 teljes fordulat).  
A felhúzás után a rugót lassan engedjük el, mert különben lejárhat.
5. Helyezzük bele a rolettát a konzolokba. **Műanyag konzol esetén** a rugós oldalt helyezzük bele az (1) keresztes konzolba, majd a körcsapos oldalt a (2) körcsapos konzolba.  
Ezután pattintsuk bele a konzolba a (7) záró elemet. **Fém konzol esetében** a körcsapos oldalt helyezzük bele a (2) körcsapos konzolba, majd a rugós oldalt az (1) keresztes konzolba.  
Pattintsuk rá a konzolokra a konzol takarókat. Ez csak opcióként tartozik a rolettához.
6. Húzzuk le, majd engedjük fel a rolettát. Ha a felfutás nem megfelelő, húzhatunk még néhány fordulatot a rugón.
7. A roletta bármely helyzetben megállítható. Abban az esetben, ha a rolettát lassan engedjük el, a roletta az adott pozícióban megáll. Hirtelen elengedés esetén a roletta felfut.

### ROLETTA KARBANTARTÁSA

A roletta mechanikai részegységei karbantartást nem igényelnek. A meghibásodott alkatrészek a gyártótól beszerezhetők. A textília nedves ruhával vagy szivaccsal, majd utána száraz ruhával áttörölve tisztítható. Mechanikai szennyeződések (kávé, olaj, festék stb.) a textíliáról általában nem távolíthatók el.